

**ГИДРАВЛИЧЕСКИЕ ЭКСКАВАТОРЫ СХВ**  
**СХ470В**

**CASE**  
CONSTRUCTION



**МОЩНОСТЬ И КОМФОРТ**  
**НА МАКСИМУМЕ**

[www.CaseCE.com](http://www.CaseCE.com)  
**EXPERTS FOR THE REAL WORLD**  
**SINCE 1842**

# ОРИЕНТАЦИЯ НА РЕНТАБЕЛЬНОСТЬ

Эта модель, предназначенная для массовых экскавационных работ, развивает выдающиеся усилия копания. Машина 470В ME благодаря специальному усиленному оборудованию и оптимизированной кинематике работает с ковшом на 60% больше по сравнению со стандартной машиной 470В. Это делает экскаватор 470В ME идеальным партнером при загрузке самосвалов, который обеспечивает лидирующие в отрасли показатели скорости, производительности и эффективности. Для упрощения транспортировки машины к вашей рабочей площадке наряду со стандартной ходовой частью LC предлагается также раздвигаемая ходовая часть RTC.

## МОЩНЫЙ ИСПОЛНИТЕЛЬ

Общая топливная магистраль высокого давления, рециркуляция выхлопных газов (EGR) и выдающееся электронное управление создают двигатель, который отвечает стандарту Tier III, и имеет мощность выше, а расход топлива на 20% ниже по сравнению с конкурирующими моделями. Современное гидравлическое управление, оснащенное режимом сверхмощности Superpower, обеспечивает значительную экономию топлива и высокую продуктивность. Система в совершенстве подстраивает мощность и скорость к каждому конкретному применению. Первостепенные усилия копания, высокие скорости разворота башни и большой крутящий момент гарантируют очень короткие рабочие циклы и повышают рентабельность капиталовложений заказчика. **Чистая мощность. Эффективное управление.**



## ДЛЯ ТЯЖЕЛЫХ РАБОТ

Крепкая конструкция стрелы с литым основанием и мощными стальными стенками гарантирует надежную работу и долгий срок службы. Имеется специальное оборудование для массовой экскавации, оснащенное дополнительными усиливающими и упрочняющими компонентами. Опциональная дополнительная гидравлическая система имеет до 10 программируемых настроек давления и потока для линии молота и многоцелевых линий, что позволяет снизить время, затрачиваемое на смену орудий и повысить гибкость применения машины. **Эффективная конструкция. Максимальная производительность.**

## ФОРМА И ФУНКЦИЯ

Мощные усилия копания и огромная грузоподъемность позволяют выиграть в производительности и упрощении операций. Система насоса переменного крутящего момента серии В адаптирует гидравлику для поддержания оборотов двигателя на постоянном уровне даже под тяжелой нагрузкой. Это максимизирует производительность и оптимизирует скорость и топливную эффективность. Усовершенствованный и простой в применении дроссель двигателя, а также возможность выбора гидравлических режимов усиливают характеристики экскаватора.



# ГИДРАВЛИЧЕСКИЕ ЭКСКАВАТОРЫ СХВ



## ТОЧНОСТЬ УПРАВЛЕНИЯ

Апробированная кабина экскаваторов Case серии В стала в три раза прочнее, но, тем не менее, имеет увеличенную площадь остекления и более тонкие стойки для улучшения обзорности. Единое окно справа от оператора открывает беспрепятственный вид на гусеницы и другие компоненты машины, за счет чего повышается безопасность на рабочей площадке и растет производительность. Регулируемая оперативная консоль и короткие джойстики обеспечивают полную управляемость машины, снижают утомляемость оператора и также содействуют росту производительности. Полный контроль. Меньше усилий при управлении.

Совершенная гидравлическая система Case допускает программирование до 10 настроек гидравлического потока, что позволяет оператору использовать до 10 сменных орудий без необходимости ручной регулировки гидравлического контура. В результате снижаются затраты времени на смену орудий и повышается продуктивность работы.

## ПОСТРОЕН, ЧТОБЫ ИСПОЛНЯТЬ

В кабине серии В имеется больше места для ног оператора, а площадь остекления увеличена на невероятные 60%, что дает оператору ощущение света и пространства в кабине. Легко моющиеся поверхности, раскладываемое кресло, застекленный люк на крыше и кондиционер воздуха с девятью вентиляционными отверстиями входят в стандартную комплектацию машины и способствуют продуктивной и комфортабельной работе в течение всего трудового дня. Жидкостные монтажные опоры кабины снижают уровни вибрации и шума, а плавные, интуитивно понятные органы управления, улучшенная эргономика интерьера доставляют оператору чувство удовольствия и комфорта. В кабине имеются отсеки для хранения личных вещей оператора, охлаждаемый/обогреваемый ящик для напитков, держатель кружки, карман для мобильного телефона, большой отсек позади сиденья.

**Комфорт оператора. Выигрыш в продуктивности.**



## ОТВЕТСТВЕННОСТЬ ЗА ОХРАНУ ОКРУЖАЮЩЕЙ СРЕДЫ

Система рециркуляции выхлопных газов (EGR) снижает выброс окислов азота (NOx), а улучшение процессов горения снижает расход топлива. Усиленные конструкции стрелы и рукояти повышают их прочность и долговечность. Все электронные компоненты снабжены водонепроницаемыми разъемами для достижения предельной надежности. **Крепкая конструкция. Гарантированная стойкость.**

Модульный блок охлаждения прост в обслуживании и обеспечивает отличное охлаждение в жарких погодных условиях. Простой в использовании орган управления холостым ходом позволяет оператору настраивать характеристики двигателя на максимальную эффективность.

# ГИДРАВЛИЧЕСКИЕ ЭКСКАВАТОРЫ

## СХВ



### УСИЛЕННАЯ ХОДОВАЯ ЧАСТЬ

Усиленная ходовая часть Case гарантирует долгий срок службы и низкие эксплуатационные расходы. Машина CX470B имеет выдающуюся ходовую часть, которая обеспечивает максимальную устойчивость, и имеет узкую гусеничную раму для максимальной защиты компонентов. Боковые подножки устанавливаются на болтах для быстрого снятия в случае транспортировки или ремонта. Ходовая часть предлагается в двух вариантах: стандартное удлиненное шасси LC и раздвигаемое шасси. Все гидравлические линии полностью защищены внутри основной и боковых рам для повышения долговечности машины.



### ДОЛГОВЕЧНОСТЬ И НАДЕЖНОСТЬ

Втулки с увеличенными интервалами обслуживания (EMS) расширяют интервал смазки до 1000 часов или шести месяцев, что существенно уменьшает объем ежедневных и еженедельных операций по обслуживанию. Только для пальцев ковша сохраняется интервал смазки в 250 часов. Антифрикционные шайбы наверху и внизу стрелы устанавливаются стандартно и снижают шум и люфты в сочленениях оборудования.



### ГИДРАВЛИЧЕСКАЯ СИЛА

Машина оснащена высокоэффективными насосами поршневого типа, которые максимизируют давление и поток гидравлики во всех рабочих условиях. Управление осуществляется посредством системы управления переменным крутящим моментом, которая в совершенстве подстраивает выходную мощность двигателя потребностям гидравлики. Высокий крутящий момент и увеличенная скорость разворота башни значительно сокращают времена рабочих циклов в повторяющихся погрузочных операциях.



### СОВЕРШЕННОЕ УПРАВЛЕНИЕ

Полностью регулируемая правая консоль включает усовершенствованный орган управления дросселем двигателя и обеспечивает выбор рабочих режимов. Консоль оснащена датчиком яркости, который дает возможность четко считывать информацию при любой освещенности. Централизованное расположение переключателей упрощает работу на машине, а короткие джойстики обеспечивают отличную управляемость при малых требуемых усилиях оператора.



## ДВИГАТЕЛЬ

Система впрыска по общей топливной магистрали под высоким давлением в 1600 бар позволяет достичь уровней выхлопа вредных газов, требуемых стандартом Tier III, а также подготовить двигатель к переходу на стандарты Tier IV. Низкие обороты и высокий крутящий момент позволяют двигателю работать без перенапряжения, что гарантирует его надежность и долгий срок службы. Низкоскоростной вентилятор охлаждения с гидравлическим приводом содействует снижению уровня шума и сокращению расхода топлива.

# ГИДРАВЛИЧЕСКИЕ ЭКСКАВАТОРЫ

## СХВ



## ОТЛИЧНАЯ СРЕДА ОБИТАНИЯ

Модифицированная кабина экскаваторов серии В имеет на 60% больше обзорности справа, и в то же время она обладает в три раза большей структурной прочностью по сравнению с предшествующей серией.

Главное лобовое окно имеет вытягиваемый противосолнечный козырек и может быть поднято вверх кабины для улучшения обзора зоны копания. Порочная кабина, установленная на жидкостных монтажных опорах, а также гидравлический вентилятор охлаждения и глушитель большого объема обеспечивают лучшие в классе уровни шума и вибрации.

Постоянный комфорт оператора, и, следовательно, его высокая производительность поддерживаются удлиненными направляющими сиденья, увеличенным на 60 мм пространством для ног, полностью раскладываемым сиденьем, кондиционером воздуха с девятью вентиляционными отверстиями.

Комфорт оператора усиливается также часами, большим отсеком позади кресла, держателями бутылок и банок и мобильного телефона, а также холодильником.



## ДОЛГОВЕЧНОСТЬ CASE

Машина CX470B продолжает давнюю традицию Case конструктивной прочности, структурной целостности, высокого качества изготовления, что дает в результате долговременную работоспособность и стойкость. Усиленные компоненты ходовой части гарантируют высокую устойчивость при максимальных усилиях копания.

Узкая гусеничная рама обеспечивает максимальную защиту, а устанавливаемые на болтах боковые ступени сокращают непроизводительные затраты времени. Втулки EMS повышают долговечность, сокращают эксплуатационные расходы и время простоя машины в тяжелых условиях. Высокопроизводительный фильтр на синтетическом волокне защищает гидравлические компоненты в течение 5000 часов.

Опционные клапаны безопасности на цилиндрах стрелы и рукояти. Уверенность заказчика. «Железная» надежность.

Фильтры двигателя и гидравлического масла расположены централизованно и находятся за большими панелями, которые открывают доступ к ним с уровня земли, что сокращает время, затрачиваемое на обслуживание. Экскаваторы Case имеют наивысшую оценку системы обслуживания по шкале SAE, и гарантируют минимальное время простоя. Большой топливный бак снабжен сливным вентилем и съемной пластиной для обслуживания, что позволяет легко очищать его в случае использования загрязненного топлива.

«Зеленый» слив моторного масла помогает уменьшить вредное воздействие на окружающую среду, поскольку исключает разлив отработанного масла. Высокопроизводительный стандартный насос заправки топлива, работающий в два раза быстрее предшествующей модели, имеет функцию автостопа для дальнейшего снижения непроизводительных затрат времени. В качестве опции для всех гусеничных экскаваторов Case предлагается система централизованной смазки.



# ГИДРАВЛИЧЕСКИЕ ЭКСКАВАТОРЫ

## СХВ

### ДВИГАТЕЛЬ

Двигатель новейшего поколения, отвечающий европейским требованиям по “низкому уровню выхлопа” Tier III в соответствии с директивой 97/68/EC

Марка \_\_\_\_\_ ISUZU  
Тип \_\_\_\_\_ AH-6UZ1XYSS

Топливная магистраль Common Rail,  
турбокомпрессор, интеркуллер, охладитель топлива,  
EGR (рециркуляция выхлопных газов) \_\_\_\_\_ Есть  
Прямой впрыск \_\_\_\_\_ С электронным управлением  
Число цилиндров \_\_\_\_\_ 6  
Диаметр – ход поршня \_\_\_\_\_ 120 x 145 мм  
Объем \_\_\_\_\_ 9839 см<sup>3</sup>  
Полезная мощность EEC80/1269 \_\_\_\_\_ 270 кВт/ 367 л.с.  
при 1950 об/мин  
Макс.крутящий момент \_\_\_\_\_ 1 435 Нм при 1 500 об/мин

### ГИДРАВЛИЧЕСКАЯ СИСТЕМА

Макс.подача \_\_\_\_\_ 2 x 360 л/мин при 1 950 об/мин  
2 аксиально-поршневых насоса  
переменного потока \_\_\_\_\_ Есть  
Оборудование/Функция Power Boost \_\_\_\_\_ 314/343 бар  
Разворот корпуса \_\_\_\_\_ 294 бар  
Движение \_\_\_\_\_ 343 бар  
Фильтрация масла \_\_\_\_\_ 6 микрон  
Тип масляного фильтра \_\_\_\_\_ Синтетическое волокно  
сверхтонкой фильтрации

### ДВИЖЕНИЕ

Контур движения оснащен аксиально-поршневыми моторами переменного потока  
Макс.скорость движения \_\_\_\_\_ 5,3 км/час  
Низкая скорость движения \_\_\_\_\_ 3,1 км/час  
Изменение скорости производится с приборной панели  
Автоматическое понижение передачи \_\_\_\_\_ Есть  
Преодоление уклона \_\_\_\_\_ 70% (35)  
Тяговое усилие \_\_\_\_\_ 2332 дН

### ЭЛЕКТРИЧЕСКАЯ СИСТЕМА

Напряжение \_\_\_\_\_ 24 В  
Аккумуляторы \_\_\_\_\_ 2 x 12 В – 128 А-час  
Контур, оснащенный водонепроницаемыми разъемами \_\_\_\_\_ Есть  
Генератор \_\_\_\_\_ 24 В – 50 А

### ЗАПРАВОЧНЫЕ ЕМКОСТИ

Топливный бак \_\_\_\_\_ 650 л  
Гидравлический бак \_\_\_\_\_ 230 л  
Гидравлическая система \_\_\_\_\_ 460 л  
Редуктор движения (на каждую сторону) \_\_\_\_\_ 15 л  
Редуктор разворота \_\_\_\_\_ 10 л  
Двигатель (включая замену фильтра) \_\_\_\_\_ 36 л  
Система охлаждения двигателя \_\_\_\_\_ 38 л

### РАЗВОРОТ

Макс.скорость разворота корпуса \_\_\_\_\_ 10,2 об/мин  
Крутящий момент разворота \_\_\_\_\_ 150 кН

### ХОДОВАЯ ЧАСТЬ

Верхние ролики \_\_\_\_\_ 2  
Нижние ролики \_\_\_\_\_ 9  
Число звеньев гусеницы \_\_\_\_\_ 50  
Тип башмаков \_\_\_\_\_ Тройной грунтозацеп  
Ширина гусеницы стандартная \_\_\_\_\_ 600, 750, 900 мм  
Шасси Х-образной формы фиксированное или регулируемое (колея гусениц для транспортирования может быть только уменьшен с 3,49 м до 2,99 м)  
Регулировка натяжения гусениц с помощью смазки.  
Шасси с фиксированной шириной LC \_\_\_\_\_ 0,80 бар  
Шасси с регулируемой шириной RTC \_\_\_\_\_ 0,83 бар  
Давление на грунт (с башмаками 600 мм) с коротким оборотованием  
Шасси с фиксированной шириной LC \_\_\_\_\_ 0,81 бар  
Шасси с регулируемой шириной RTC \_\_\_\_\_ 0,83 бар

### РАБОЧИЙ ВЕС

Стандартное навесное оборудование  
Со стрелой 7,00 м, рукоятью 3,38 м, ковшем обратной лопаты емкостью 1880 л, башмаками шириной 600 мм, с учетом веса оператора и полного топливного бака.  
Фиксированное шасси LC \_\_\_\_\_ 46800 кг  
Регулируемое шасси RTC (при наличии) \_\_\_\_\_ 48600 кг  
Навесное оборудование **Массовая Экскавация**   
Со стрелой 6,55 м, рукоятью 2,53 м, ковшем обратной лопаты емкостью 2580 л, башмаками шириной 600 мм, с учетом веса оператора и полного топливного бака.  
Фиксированное шасси LC \_\_\_\_\_ 47100 кг  
Регулируемое шасси RTC (при наличии) \_\_\_\_\_ 48600 кг  
Противовес \_\_\_\_\_  
Вес \_\_\_\_\_ 9200 кг

### РАБОЧИЕ ХАРАКТЕРИСТИКИ

Стандартное навесное оборудование  
Стрела, длина \_\_\_\_\_ 7,00 м  
Рукоять, длина \_\_\_\_\_ 2,55 м  
Рукоять, длина \_\_\_\_\_ 3,40 м  
Версия Массовая Экскавация (ME)  
Стрела, длина \_\_\_\_\_ 6,55 м  
Рукоять, длина \_\_\_\_\_ 2,55 м  
Стандартное навесное оборудование (стрела 7,00 м)  
Напорное усилие \_\_\_\_\_ 27000 дН  
Усилие отрыва (с рукоятью 2,53 м) \_\_\_\_\_ 28100 дН  
Усилие отрыва (с рукоятью 3,38 м) \_\_\_\_\_ 22900 дН  
Оборудование ME (стрела 6,55 м)  
Напорное усилие \_\_\_\_\_ 31300 дН  
Усилие отрыва (с рукоятью 2,53 м) \_\_\_\_\_ 27900 дН

## КОВШИ ДЛЯ СТАНДАРТНОЙ СТРЕЛЫ

### ОБЩЕГО НАЗНАЧЕНИЯ И ДЛЯ ТЯЖЕЛЫХ РАБОТ

Емкость по SAE	1120 л	1380 л	1630 л	1880 л	2150 л	2410 л	2580 л
Ширина	900 мм	1050 мм	1200 мм	1350 мм	1500 мм	1650 мм	1750 мм

### ДЛЯ СВЕРХ ТЯЖЕЛЫХ РАБОТ

Емкость по SAE	1880 л
Ширина	1350 мм

### КАРЬЕРНЫЙ

Емкость по SAE	2580 л
Ширина	1750 мм

## КОВШИ ДЛЯ СТРЕЛЫ МАССОВОЙ ЭКСКАВАЦИИ

Имеются ковши от 1,8 до 3 м<sup>3</sup>

## РАЗМЕРЫ И ВЕСА КОМПОНЕНТОВ МАШИНЫ

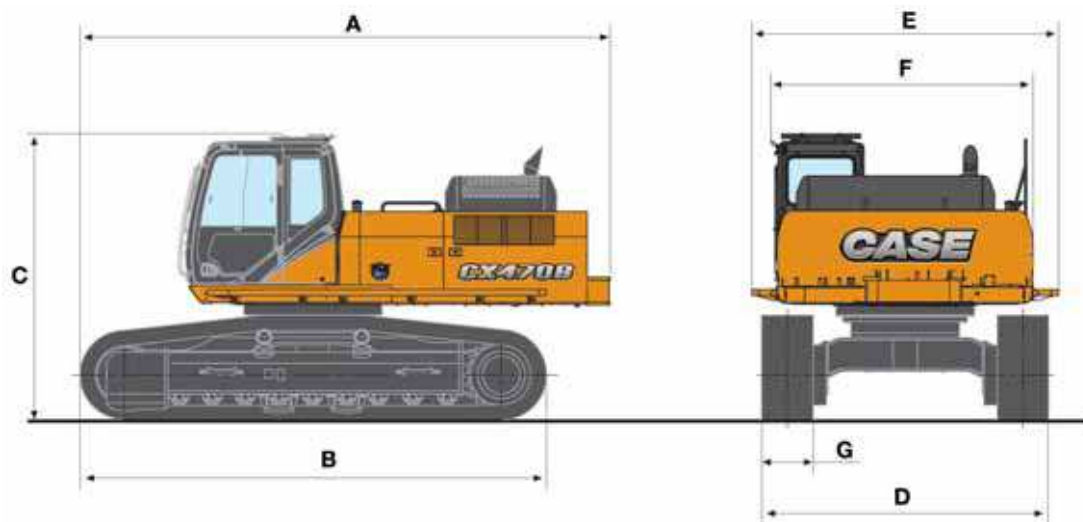

	ХОДОВАЯ ЧАСТЬ LC	ХОДОВАЯ ЧАСТЬ RTC
	2.53 м	2.53 м
A Полная длина	6.20 м	6.20 м
B Полная длина гусеницы	5.45 м	5.45 м
C Высота	3.29 м	3.44 м
D Полная ширина гусеницы	3.35 м	
D* Полная ширина гусеницы	-	3.70 м
D** Полная ширина гусеницы	-	3.20 м
E Ширина корпуса (с дополнительными проходами)	3.59 м	3.59 м
F Полная ширина	3.06 м	3.06 м
G Ширина колеи	0.60 м	0.60 м

\* Рабочее положение / \*\* Транспортное положение

# ГИДРАВЛИЧЕСКИЕ ЭКСКАВАТОРЫ

## СХВ

### ОБЩИЕ РАЗМЕРЫ

Со стандартной стрелой 7,00 м

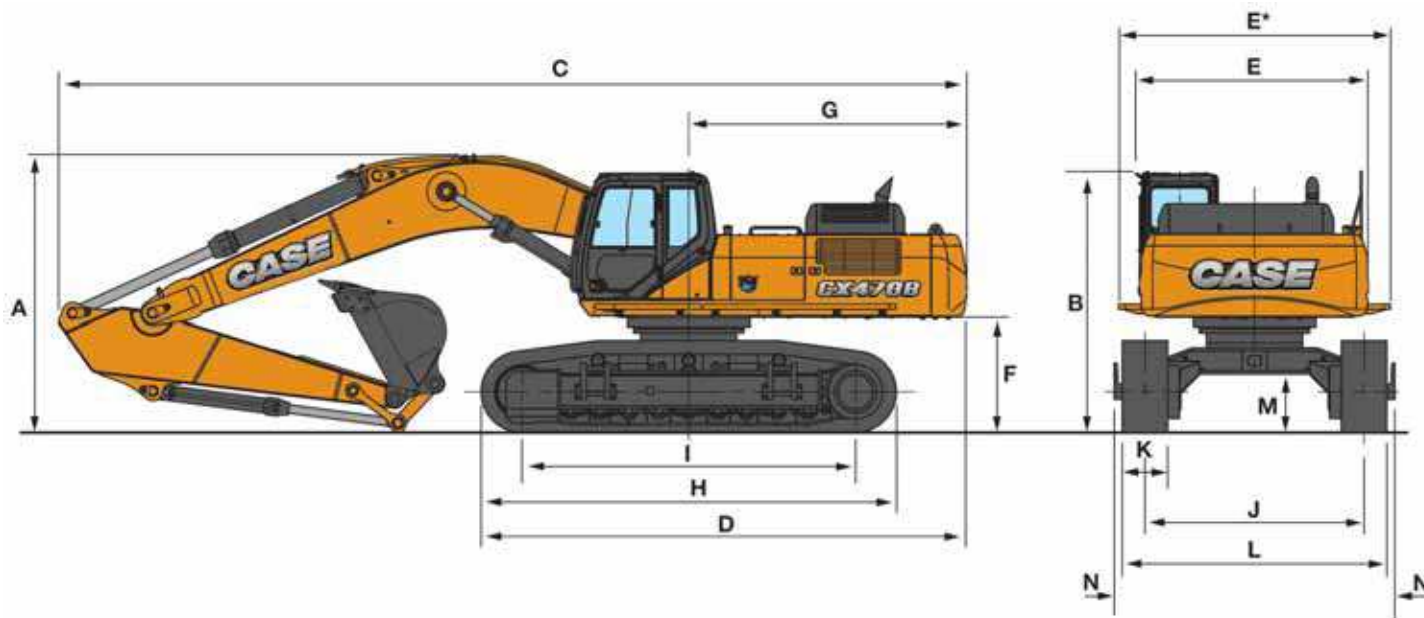

	ХОДОВАЯ ЧАСТЬ LC		ХОДОВАЯ ЧАСТЬ RTC	
	2.53 м	3.38 м	2.53 м	3.38 м
A Полная высота (с оборудованием)	3.64 м	3.60 м	3.71 м	3.66 м
B Высота	3.29 м	3.29 м	3.44 м	3.44 м
C Полная длина (с оборудованием)	12.06 м	12.01 м	12.04 м	11.98 м
D Полная длина (без оборудования)	6.39 м	6.39 м	6.39 м	6.39 м
E Ширина корпуса башни	3.06 м	3.06 м	3.06 м	3.06 м
E* Ширина корпуса (с дополнительными проходами)	3.59 м	3.59 м	3.59 м	3.59 м
F Зазор между башней и землей	1.33 м	1.33 м	1.48 м	1.48 м
G Радиус поворота (задний край)	3.67 м	3.67 м	3.67 м	3.67 м
H Полная длина гусеницы	5.45 м	5.45 м	5.45 м	5.45 м
I Расстояние между центрами ведомого колеса и звездочки	4.40 м	4.40 м	4.40 м	4.40 м
J Калибр гусениц	2.75 м	2.75 м	-	-
J* Калибр гусениц	-	-	2.89 м	2.89 м
J** Калибр гусениц	-	-	2.39 м	2.39 м
K Ширина башмаков гусеницы (стандартные звенья гусеницы)	0.60	0.60	0.60 м	0.60 м
L Полная ширина гусеницы с				
- башмаками 600 мм	3.35 м	3.35 м	-	-
- башмаками 750 мм	3.50 м	3.50 м	-	-
- башмаками 900 мм	3.65 м	3.65 м	-	-
L* Полная ширина гусеницы с				
- башмаками 600 мм	-	-	3.49 м	3.49 м
- башмаками 750 мм	-	-	3.64 м	3.64 м
- башмаками 900 мм	-	-	3.79 м	3.79 м
L** Полная ширина гусеницы с				
- башмаками 600 мм	-	-	2.99 м	2.99 м
- башмаками 750 мм	-	-	3.14 м	3.14 м
- башмаками 900 мм	-	-	3.29 м	3.29 м
M Дорожный просвет	0.54 м	0.54 м	0.74 м	0.74 м
N	-	-	0.11 м	0.11 м

\* Рабочее положение / \*\* Транспортное положение

## РАБОЧИЕ ХАРАКТЕРИСТИКИ

Со стандартной стрелой 7,00 м

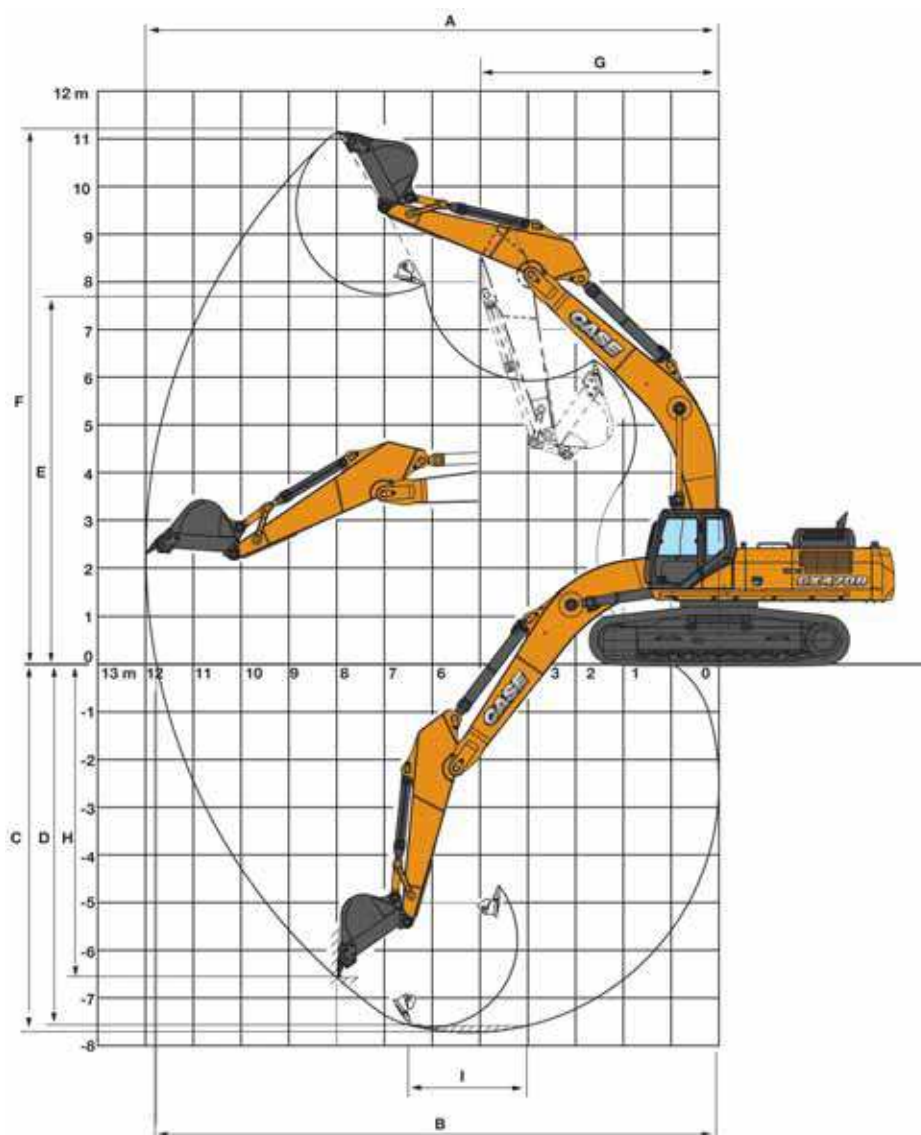

	ХОДОВАЯ ЧАСТЬ LC		ХОДОВАЯ ЧАСТЬ RTC	
	2.53 м	3.38 м	2.53 м	3.38 м
A Максимальный вылет при копании	11.23 м	12.00 м	11.23 м	12.00 м
B Максимальный вылет на уровне земли при копании	10.99 м	11.77 м	10.95 м	11.74 м
C Максимальная глубина копания	6.87 м	7.72 м	6.72 м	7.57 м
D Максимальная глубина копания на длину 2,44 м	6.69 м	7.58 м	6.54 м	7.43 м
E Максимальная высота разгрузки	7.42 м	7.74 м	7.57 м	7.89 м
F Максимальная рабочая высота	10.82 м	11.14 м	10.97 м	11.29 м
G Минимальный радиус разворота навесного оборудования	5.14 м	4.99 м	5.13 м	4.99 м
H Максимальная глубина вертикальной стенки при копании	5.67 м	6.57 м	5.52 м	6.42 м
I Максимальная длина плоскостной траншеи	2.44 м	2.44 м	2.44 м	2.44 м

# ГИДРАВЛИЧЕСКИЕ ЭКСКАВАТОРЫ СХВ

## ОБЩИЕ РАЗМЕРЫ

Со стрелой массовой экскавации 6,55 м

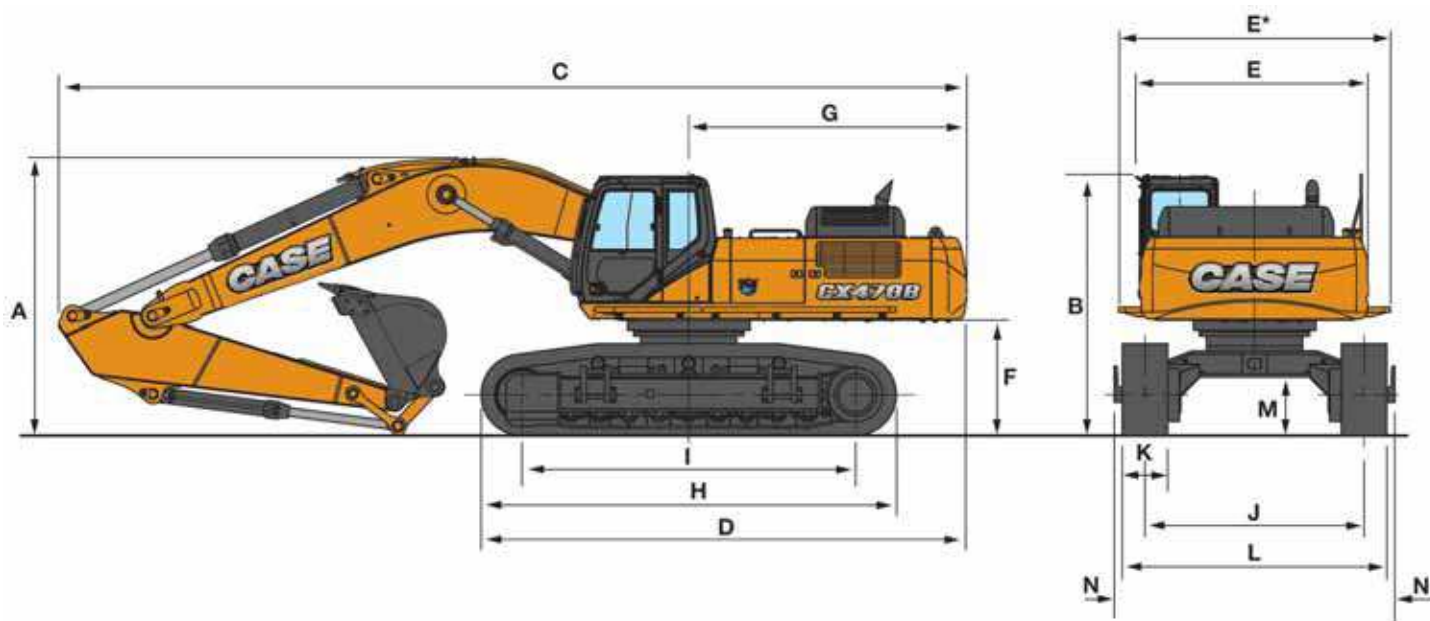

	ХОДОВАЯ ЧАСТЬ LC	ХОДОВАЯ ЧАСТЬ RTC
	2.53 м	2.53 м
A Полная высота (с оборудованием)	3.76 м	3.81 м
B Высота	3.29 м	3.44 м
C Полная длина (с оборудованием)	11.64 м	11.61 м
D Полная длина (без оборудования)	6.39 м	6.39 м
E Ширина корпуса башни	3.06 м	3.06 м
E* Ширина корпуса (с дополнительными проходами)	3.59 м	3.59 м
F Зазор между башней и землей	1.33 м	1.48 м
G Радиус поворота (задний край)	3.67 м	3.67 м
H Полная длина гусеницы	5.45 м	5.45 м
I Расстояние между центрами ведомого колеса и звездочки	4.40 м	4.40 м
J Калибр гусениц	2.75 м	-
J* Калибр гусениц	-	2.89 м
J** Калибр гусениц	-	2.39 м
K Ширина башмаков гусеницы (стандартные звенья гусеницы)	0.60	0.60 м
L Полная ширина гусеницы с		
- башмаками 600 мм	3.35 м	-
- башмаками 750 мм	3.50 м	-
- башмаками 900 мм	3.65 м	-
L* Полная ширина гусеницы с		
- башмаками 600 мм	-	3.49 м
- башмаками 750 мм	-	3.64 м
- башмаками 900 мм	-	3.79 м
L** Полная ширина гусеницы с		
- башмаками 600 мм	-	2.99 м
- башмаками 750 мм	-	3.14 м
- башмаками 900 мм	-	3.29 м
M Дорожный просвет	0.54 м	0.74 м
N	-	0.11 м

\* Рабочее положение / \*\* Транспортное положение

# СПЕЦИФИКАЦИИ CX470В МАССОВАЯ ЭКСКАВАЦИЯ

## РАБОЧИЕ ХАРАКТЕРИСТИКИ

Со стрелой массовой экскавации 6,55 м

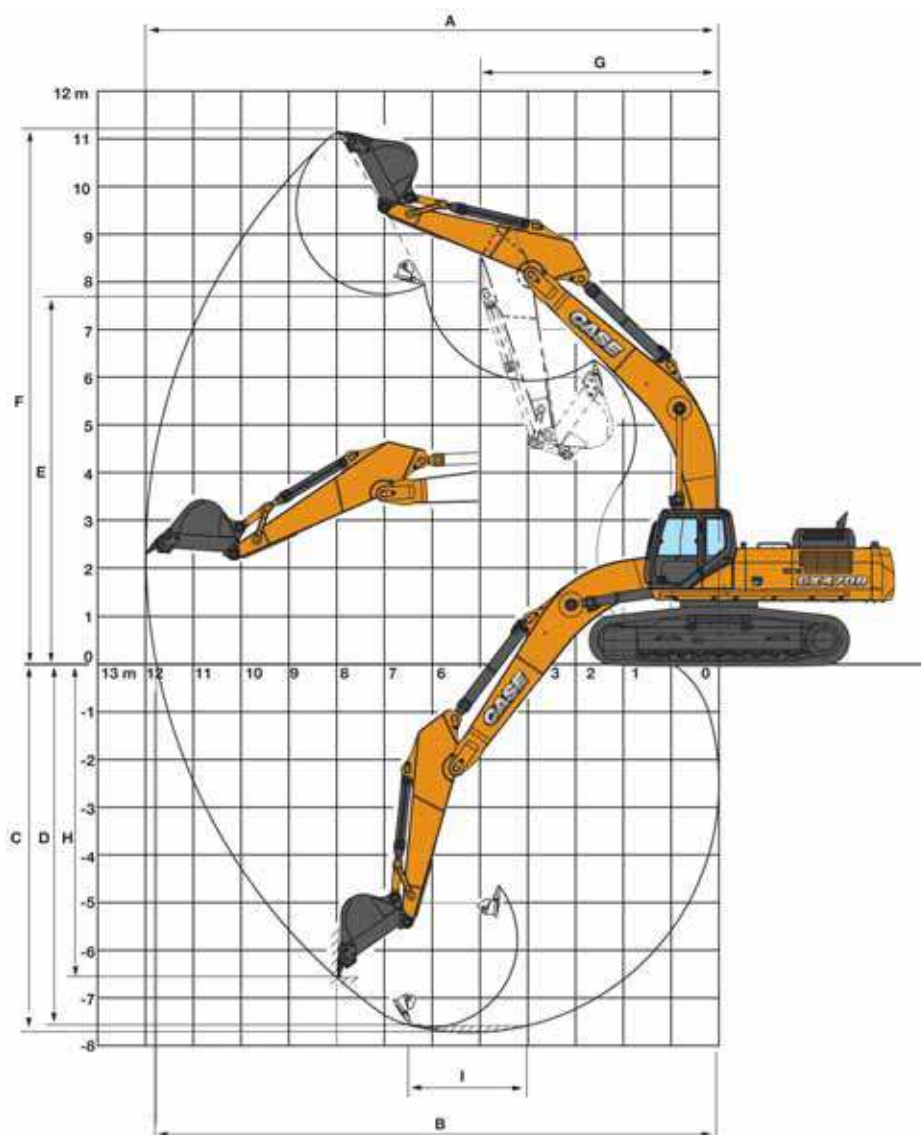

	ХОДОВАЯ ЧАСТЬ LC	ХОДОВАЯ ЧАСТЬ RTC
	2.53 м	2.53 м
A Максимальный вылет при копании	10.81 м	10.81 м
B Максимальный вылет на уровне земли при копании	10.56 м	10.52 м
C Максимальная глубина копания	6.49 м	6.34 м
D Максимальная глубина копания на длину 2,44 м	6.32 м	6.16 м
E Максимальная высота разгрузки	7.18 м	7.34 м
F Максимальная рабочая высота	10.52 м	10.67 м
G Минимальный радиус разворота навесного оборудования	4.80 м	4.80 м
H Максимальная глубина вертикальной стенки при копании	4.92 м	4.77 м
I Максимальная длина плоскостонной траншеи	2.44 м	2.44 м

# ГИДРАВЛИЧЕСКИЕ ЭКСКАВАТОРЫ

## СХВ

Вперед 360°	ВЫЛЕТ					
	3.0 м	4.5 м	6.0 м	7.5 м	9.0 м	При максимальном вылете М

**ШАССИ LC с рукоятью 3,38 м, башмаками 600 мм и усиленным ковшом 1,8 м<sup>3</sup> – 1830 кг.**  
**Максимальный вылет 10,28 м**

7.5 м										8837*	7942	8.17	
6.0 м						9571*	9044	8831*	6358	6350*	5560	9.58	
4.5 м				12556*	12468	10499*	8519	9260*	6091	6559*	4868	10.0	
3.0 м		20429*	17756	14520*	11378	11558*	7933	9808*	5767	6987*	4475	10.3	
1.5 м		22959*	16155	16092*	10473	12475*	7406	9868	5462	7690*	4312	10.3	
0 м		23470*	15493	16866*	9907	12891	7027	9616	5234	8098	4366	10.0	
-1.5 м	17100*	17100*	22587*	15356	16729*	96662	12669	6831	9500	5129	8682	4680	9.55
-3.0 м	24521*	24521*	20583*	15526	15624*	9679	12105*	6833			9601*	5385	8.79
-4.5 м	22543*	22543*	17234*	15971	13268*	9948	9917*	7084			9532*	6866	7.67
-6.0 м			11689*	11689*							8606*	8606*	5.97

**ШАССИ LC с рукоятью 2,53 м, башмаками 600 мм и усиленным ковшом 2,0 м<sup>3</sup> – 1930 кг.**  
**Максимальный вылет 9,48 м**

7.5 м										10320*	9570	7.3	
6.0 м						10647*	8792			9695*	6595	8.71	
4.5 м			18958*	18910	13939*	12006	11452*	8305	10029*	5971	9887*	5701	9.21
3.0 м			22555*	16625	15662*	10983	12341*	7772	10130	5708	9318	5220	9.45
1.5 м			18799*	15629	16799*	10233	13014*	7325	9865	5468	9127	5042	9.44
0 м			22847*	15455	17031*	9850	12899	7045	9702	5321	9396	5152	9.19
-1.5 м			21202*	15571	16332*	9769	12750*	6960			10259	5621	8.67
-3.0 м	22548*	22548*	18551*	15913	14591*	9939	11237*	7104			10505*	6689	7.83
-4.5 м			14325*	14325*	11205*	10410					9955*	9172	6.54

**ШАССИ RTC с рукоятью 3,38 м, башмаками 600 мм и усиленным ковшом 1,8 м<sup>3</sup> – 1830 кг.**  
**Максимальный вылет 10,28 м**

7.5 м										8810*	8260	8.36	
6.0 м						9652*	9652*	8864*	6956	6361*	6036	9.64	
4.5 м	27424*	27424*	16827*	16827*	12755*	12755*	10604*	9262	9313*	6677	6592*	5346	10.01
3.0 м			20777*	19380	14705*	12390	11661*	8669	9863*	6349	7044*	4964	10.03
1.5 м			23093*	17850	16210*	11502	12549*	8149	10209	6046	7780*	4823	10.02
0 м			23435*	17245	16894*	10962	13026*	7783	9968	5827	8459	4916	9.98
-1.5 м	17798*	17798*	22436*	17142	16664*	10743	12907*	7604	9869	5736	9117	5297	9.48
-3.0 м	25348*	25348*	20315*	17344	15452*	10785	11961	7627			9609*	6126	8.69
-4.5 м	21880*	21880*	16798*	16798*	12934*	11088	9562*	7916			9497*	7876	7.53
-6.0 м			10930*	10930*							8387*	8387*	5.75

**ШАССИ RTC с рукоятью 2,53 м, башмаками 600 мм и усиленным ковшом 2,0 м<sup>3</sup> – 1930 кг.**  
**Максимальный вылет 9,48 м**

7.5 м										10254*	9902	7.49	
6.0 м					12404*	12404*	10715*	9553		9723*	7120	8.77	
4.5 м			19373*	19373*	14121*	13023	11542*	9049	10066*	6561	9893*	6229	9.25
3.0 м			22794*	18265	15812*	12000	12424*	8513	10447*	6294	9626	5762	9.46
1.5 м			19079*	17374	16865*	1175	13060*	8075	10213	6059	9481	5613	9.43
0 м			22719*	17237	17003*	10921	13207*	7811	10065	5923	9815	5777	9.15
-1.5 м			20986*	17379	16208*	10866	12654*	7746			10511*	6343	8.6
-3.0 м	22116*	22116*	18212*	17755	14343*	11064	10992*	7920			10486*	7704	7.72
-4.5 м			13767*	13767*	10705*	10705*					9829*	9829*	6.38

\* Гидравлический запас 87%



# ГРУЗОПОДЪЕМНОСТЬ

Вперед 360°	ВЫЛЕТ					
	3.0 м	4.5 м	6.0 м	7.5 м	9.0 м	При максимальном вылете

## ШАССИ LC с рукоятью 2,53 м, башмаками 600 мм и ковшом 3,0 м<sup>3</sup> - 2400 кг. Максимальный вылет 9,15 м

6.0 м						10540*	8427			10199*	7285	8.06	
4.5 м			18008*	18008*	13559*	11912	11254*	8016		8413*	5744	8.87	
3.0 м			21684*	17197	15295*	10948	12109*	7528	9765	5353	9091*	5213	9.12
1.5 м			23452*	15896	16531*	10177	12771*	7095	9531	5141	9332	5025	9.11
0 м			23128*	15469	16852*	9736	12666	6809			9655	5163	8.85
-1.5 м	22802*	22802*	21446*	15483	16113*	9607	12317*	6719			10563*	5717	8.31
-3.0 м	23460*	23460*	18425*	15795	14078*	9757					10473*	6997	7.42
-4.5 м			13341*	13341*	9717*	9717*					9589*	9589*	6.05

## ШАССИ RTC с рукоятью 2,53 м, башмаками 600 мм и ковшом 3,0 м<sup>3</sup> - 2400 кг. Максимальный вылет 9,15 м

6.0 м						10540*	9230			10199*	8007	8.06	
4.5 м			18008*	18008*	13559*	13041	11254*	8814		8413*	6371	8.87	
3.0 м			21684*	19027	15295*	12061	12109*	8320	10140	5965	9091*	5814	9.12
1.5 м			23452*	17695	16531*	11278	12771*	7882	9906	5752	9701	5625	9.11
0 м			23128*	17258	16852*	10831	12940*	7593			10039	5786	8.85
-1.5 м	22802*	22802*	21446*	17272	16113*	10699	12317*	7502			10563*	6369	8.31
-3.0 м	23460*	23460*	18425*	17591	14078*	10852					10473*	7794	7.42
-4.5 м			13341*	13341*	9717*	9717*					9589*	9589*	6.05

\*Гидравлический запас 87%

## СТАНДАРТНОЕ ОБОРУДОВАНИЕ

### КАБИНА ОПЕРАТОРА

Сдвижное переднее окно - место хранения в кабине  
Жидкокристаллический дисплей монитора  
Световой люк в крыше  
Кабина с системой «Isomount»®  
Регулируемое сидение класса «люкс» с втяжным ремнем безопасности длиной 76 мм  
Безопасные стекла на всех окнах  
Система климат – контроля  
AM/FM радио с автонастройкой  
Очиститель и омыватель ветрового стекла  
Противоугонное устройство  
Верхний свет  
Движение управляется одной педалью

### ДВИГАТЕЛЬ

Isuzu AH-6UZ1XYSS, дизельный, с турбонадувом  
Сертифицирован по Tier III  
Режим разогрева  
Дисковое управление сектором газа Аварийная

остановка  
Автоматическое дефорсирование двигателя  
Автоматический режим холостого хода в одно касание

### ЭЛЕКТРИЧЕСКАЯ СИСТЕМА

Аккумуляторы (2)  
Монитор электронных систем  
Рабочая фара на стреле  
Поворотная рабочая фара

### ГИДРАВЛИЧЕСКАЯ СИСТЕМА

Пилотные органы управления по ISO  
Выбор рабочего режима: SP, H и Авто  
Автоматическое управление "Power boost"  
2 поршневых насоса переменного расхода  
Вспомогательный режим навесного оборудования  
Возврат насоса в нейтраль  
Вспомогательный гидравлический клапан  
Управление амортизацией навесного оборудования для стрелы и рукояти  
100% фильтрация сливаемого масла

Охлаждающий вентилятор гидравлики с реверсом

### ХОДОВАЯ ЧАСТЬ

Длина гусеницы: 5,45 м  
Колея: 2,75 м  
Смазанные и герметически уплотненные гусеницы

### ПРИВОД ГУСЕНИЦЫ

2-хскоростное гидростатическое движение  
Приоритет отслеживания прямолинейного движения

Стояночные тормоза дискового типа

### РАБОЧЕЕ ОБОРУДОВАНИЕ

Стрела цельная длиной 7,00 м  
Адаптация для гидравлического молота

Тормоз разворота

### ДРУГОЕ

Блокировка от одного ключа

## ОПЦИИ

### ОБОРУДОВАНИЕ

Рукоять: 3,38 м или 2,53 м  
Защитная конструкция FOPS уровень 2  
Передний экран  
Передняя решетка  
Козырек от солнца  
Отражатель дождя  
Прозрачный люк на крыше

### ГИДРАВЛИКА

Клапаны безопасности на стреле и рукояти  
Вспомогательная гидравлика  
Одиночный насос однонаправленного действия  
Одиночный или двойной насос двойного действия (включая соединение ковша для тяжелых работ)  
Управляющий селекторный клапан

### ДРУГОЕ

Сидение на воздушной подвеске  
Устройства удержания груза, устанавливаемые на цилиндры  
Устройство для монтажа цилиндра  
Гидравлическая сцепка Esco Slide-Loc®  
Устройство снятия противовеса  
Вдвигаемые боковые рамы

Стандартное и опционное оборудование может отличаться в зависимости от страны. Фотографии двигателя и гидравлики любезно предоставлены компанией Costruzion, Италия

# ГИДРАВЛИЧЕСКИЕ ЭКСКАВАТОРЫ СХВ







## ЗАПАСНЫЕ ЧАСТИ И ОБСЛУЖИВАНИЕ

Широкая сеть поддержки заказчиков по всему миру.

Где бы вы ни работали, мы всегда рядом чтобы поддержать вас и защитить ваши инвестиции, превосходя в этом даже ваши ожидания. Вы можете полностью положиться на марку Case и вашего дилера Case во всех вопросах, касающихся поставки продуктивного оборудования, экспертного консультирования, гибкого финансирования, поставки оригинальных запасных частей Case и быстрого обслуживания. Мы всегда рядом, чтобы поделиться с вами нашим огромным опытом эксплуатации техники. Чтобы найти дилера Case или узнать больше о машинах и услугах Case, пожалуйста, обратитесь на сайт [www.CaseCE.com](http://www.CaseCE.com)

**ПРИМЕЧАНИЕ:** Case выпускает машины в комплектациях, специфичных для различных стран, а также предлагает многочисленные опции оборудования. На иллюстрациях в этой и других брошюрах могут быть показаны стандартные или опционные варианты оснащения. Пожалуйста, проконсультируйтесь с вашим дилером Case по любой информации, относящейся к этому вопросу, а также по поводу возможных модернизаций оборудования. CNH Industrial оставляет за собой право модифицировать спецификации своих машин без принятия на себя каких-либо обязательств, относящихся к таким изменениям.

